

- Scharnierbänder und Verbindungsbleche mit beiliegendem Spezial-Silikonkleber bestreichen
- Apply silicone glue to hinges and connection strips

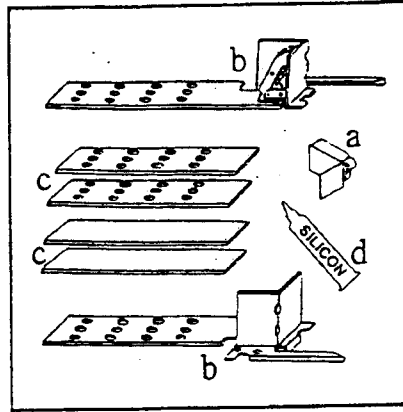

- FLIESENTÜR
 - 1 Drucköffner
 - 2 Scharnierbänder
 - 4 Verbindungsbleche, davon 2 gelocht
 2. Spezial-Silikonkleber
- TILE DOOR
 - 1 Press on touch latch
 - 2 hinges
 - 4 connection strip
 2. Silicone glue

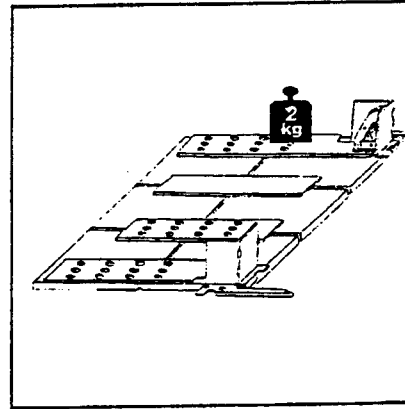

- Fliesen mit Klebefläche nach oben auf ebene Fläche legen. Fugenabstand nicht vergessen! Die mit Spezialkleber bestrichenen Teile einen Moment fest aufpressen und beschweren (bei Zimmertemperatur ca. 6 Stunden, völlige Aushärtung nach 24 Stunden) Fugen der Tür innen und außen unbedingt mit Silikon ausfüllen.
- Place the amount of tile face down over a plane surface, align tile – do not forget joints – then glue the hinges and connection strip to the tile – press down firmly and burden. Let dry for at least 6 hours. Glue will be completely hardened after 24 hours. Fill all tile joints with silicone caulk inside/outside.

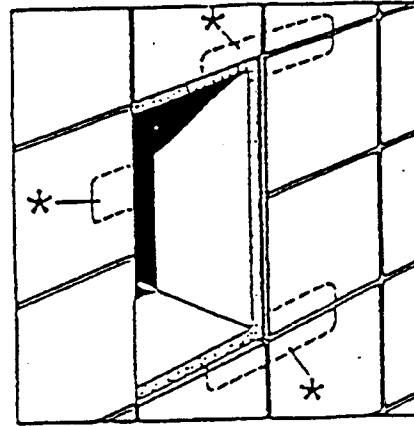

- Wichtige Mitteilung für den Fliesenleger.
In den mit * markierten Zonen keinen Fliesenkleber aufbringen
- Important information for the installer:
Do not apply any thinset or mastic in the marked * areas

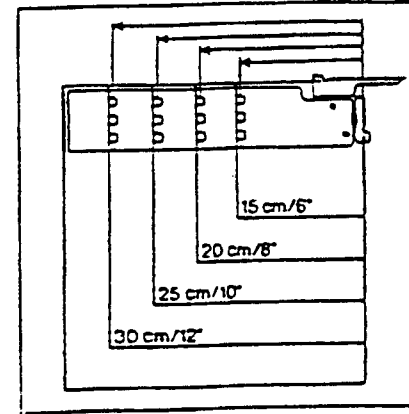

- Rastermaß der Scharnierbänder
- Marking of hinge plate

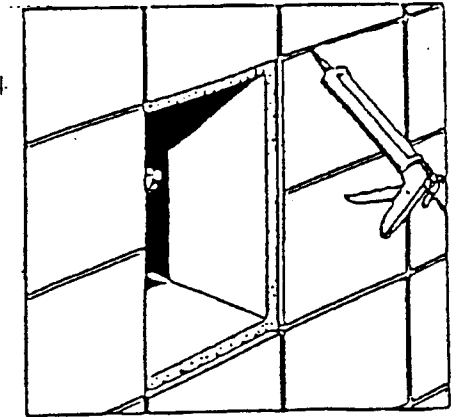

- Türfuge mit Silikon füllen
- Fill door joints with silicone caulk

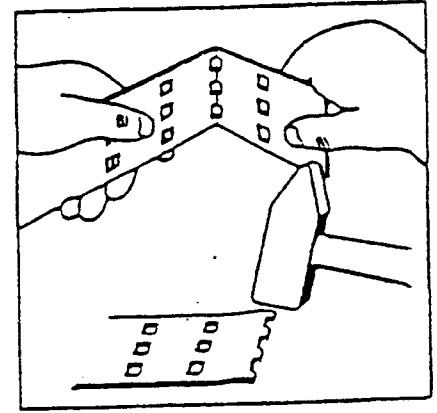

- Scharnierbänder und Verbindungsbleche in gewünschter Länge abbrehen, falls erforderlich Bruchkante richten
- Shorten hinge plate according to the needed length, if necessary break and trim edge

ALPRO SUPER FLIESENTÜR

Rahmenlos, unsichtbar mit Spezial-Scharnierbeschläge
Stufenlos von 20 x 20 cm bis ca. 50x100 cm anwendbar

ALPRO SUPER TILE DOOR

With special hinges, with automatic closing mechanism
For use in all sizes from 20 x 20 cm up to 50 x 100 cm., approx.

Montage

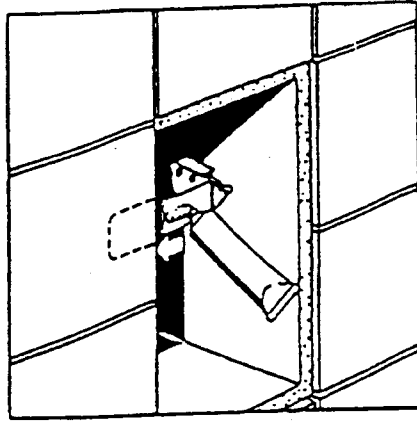

8. Drucköffner mit Kleber bestreichen und in fliesenklebertfreie Zone einschieben
8. Apply glue to the "press on" opener and insert in areas free of setting material

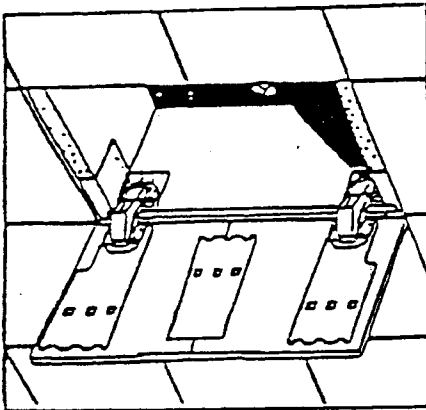

11. Fertige Fliesentür waagrechte Ausführung
11. Completed door horizontal installation

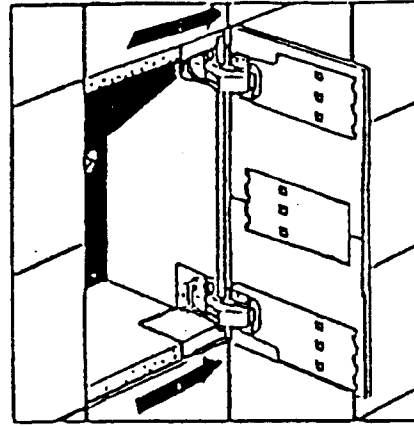

9. Scharniere aufklappen und Metallzunge der Fliesentür bis zum Anschlag einschieben. Tür schließen – einjustieren und trocknen lassen
9. Open hinges and install the insert part between the tile – close door and allow to dry

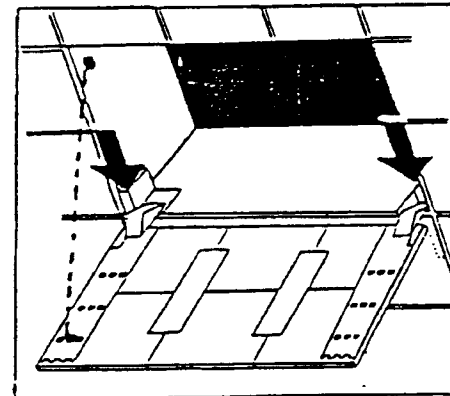

12. Bei großen waagrechten Türen handelsübliche Kette als Sicherung anbringen
12. Large horizontal heavy doors should be secured with a small link chain, to avoid injuries when door is opened

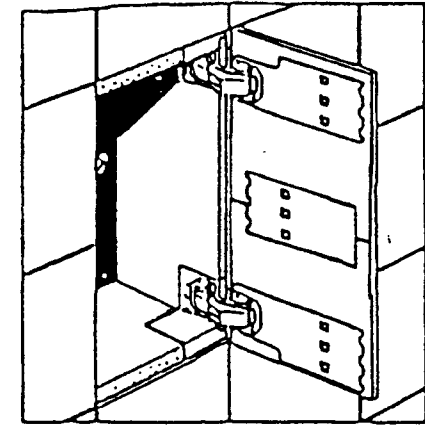

10. Fertige Fliesentür senkrechte Ausführung
10. Completed door – vertical installation

SAFETY ADVISE:

Wash hands with warm water and soap, to avoid skin irritation after using silicone glue.

Avoid skin and eye contact.

Store out of reach from children.